



Инновационные композитные материалы

КОМПОЗИТНЫЕ МАТЕРИАЛЫ

Крышки канализационного люка
Композитные кабельные колодцы
Решетки с канавками
Дождеприемники и решетки



ТЕЗКОМ КОМПОЗИТ

Производственная база Tezkom Композит, расположенная в организованной промышленной зоне Эскишехира, охватывает 25 000 м², при этом 13 000 м² отведено под крытые цеха и склады. С 2013 года компания осуществляет производственную деятельность и является одним из ведущих предприятий в секторе композитных материалов.

Производя композитные изделия, которые являются одними из важнейших материалов будущего, используя технологии пултрузии, SMC и BMC, контактное формование и прессования, компания предлагает целевые, индивидуальные решения для строительной, химической, оборонной, пищевой, сельскохозяйственной, морской, авиационной и автомобильной отраслей.

Полностью оборудованная лаборатория площадью 1500 м², аккредитация которой была завершена в 2017 году, является одним из крупнейших инвестиций Турции в НИОКР. Аккредитованная TÜRKAK лаборатория предоставляет все необходимые услуги по тестированию, начиная от сырья и заканчивая конечной продукцией, и имеет аккредитацию TÜRKAK, лидирующие позиции в отрасли.

Operating since 2013 in its facilities located in the Eskişehir Organized Industrial Zone—spanning a total area of 25,000 m² with 13,000 m² of indoor space—the company serves its customers as one of the leading organizations in the composite industry.

The company manufactures composite-based products, which are among the most critical materials of the future, using Pultrusion, Open Molding, SMC and BMC techniques, Hand Lay-up, and Pressing technologies. It offers tailored solutions to meet the requirements of the construction, chemical, defense, food, agriculture, maritime, aviation, and automotive sectors.

Its fully equipped 1,500 m² laboratory, which completed its accreditation process in 2017, stands among Turkey's largest R&D investments. Holding TÜRKAK accreditation, the laboratory leads the industry's development by providing comprehensive testing services from raw materials to final products.

Содержание

Крышки канализационного люка	3
Композитные кабельные колодцы	7
Дренажный канал	11
Дождеприемники и решетки	17

Крышки канализационного люка

Крышки канализационного люка

A15, B125

Без шарнирного крепления крышки

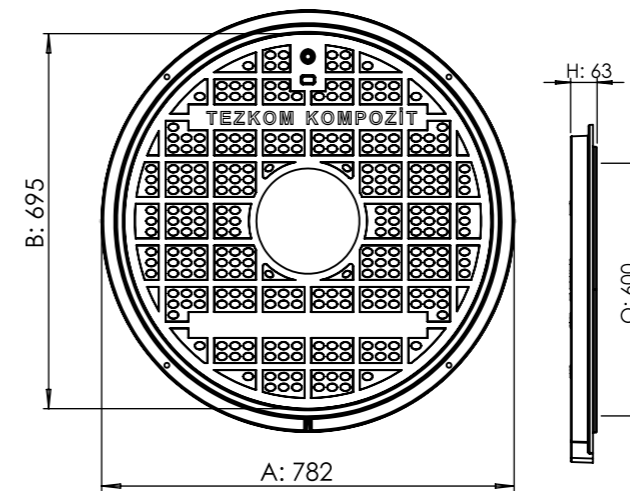

Класс	Вес (кг)	Размеры (мм)				
		A	B	O	H	H1
A15	20	782	695	600	63	40
B125	28,5					

С шарнирным креплением крышки

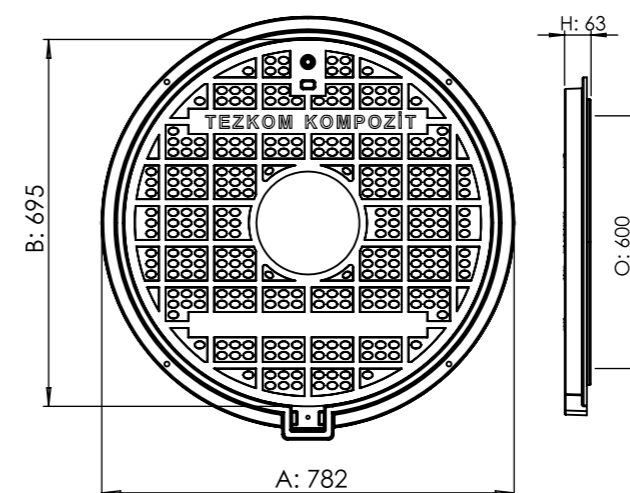

Открытие крышки: 180°

Класс	Вес (кг)	Размеры (мм)				
		A	B	O	H	H1
A15	20,5	782	695	600	63	40
B125	29					

Крышки канализационного люка С250, D400

Без шарнирного крепления крышки

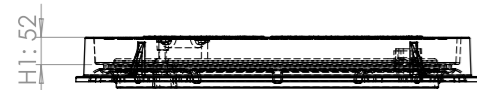
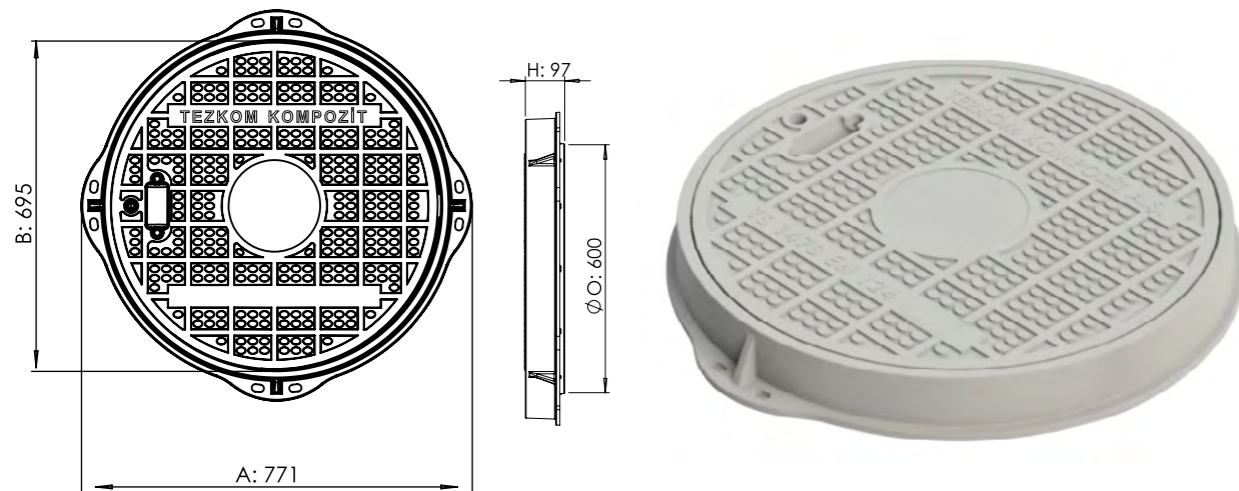

Класс	Вес (кг)	Размеры (мм)				
		A	B	Ø	H	H1
C250	39,2	771	695	600	97	52
D400	45,2					

Телекоммуникационная продукция

600 x 800 Крышки канализационного люка

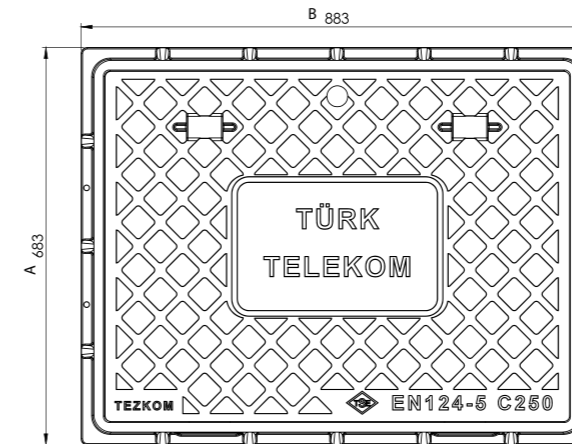

Класс	Вес (кг)	Размеры (мм)			
		A	B	Ø	H
A15	34,5	683	883	600	74
C250	52				
D400	65,5				

С шарнирным креплением крышки

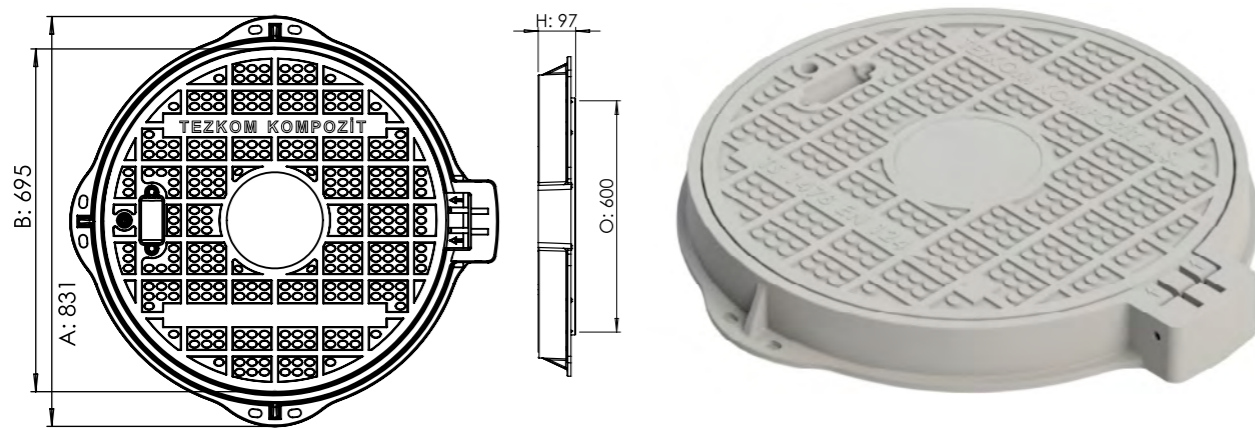

Открытие крышки: 180°

Класс	Вес (кг)	Размеры (мм)				
		A	B	Ø	H	H1
C250	40	831	695	600	97	52
D400	46					

Ø643 Крышки канализационного люка

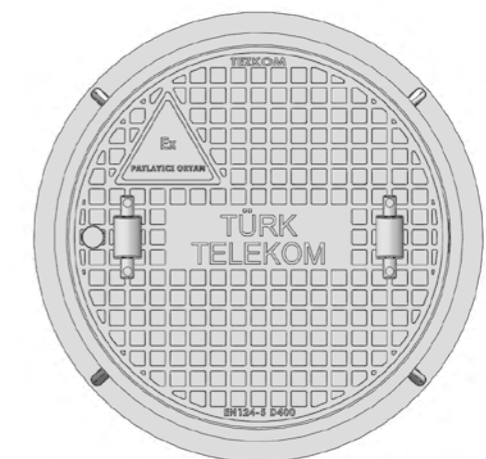
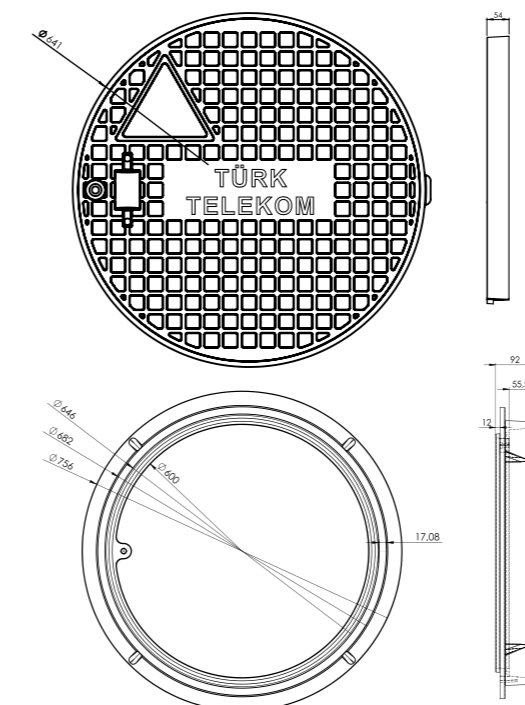

Класс	Вес крышки Cover (кг)	Вес рамы Frame (кг)	Общий вес Total (кг)
D400	31	11,2	42,2

Композитные кабельные колодцы

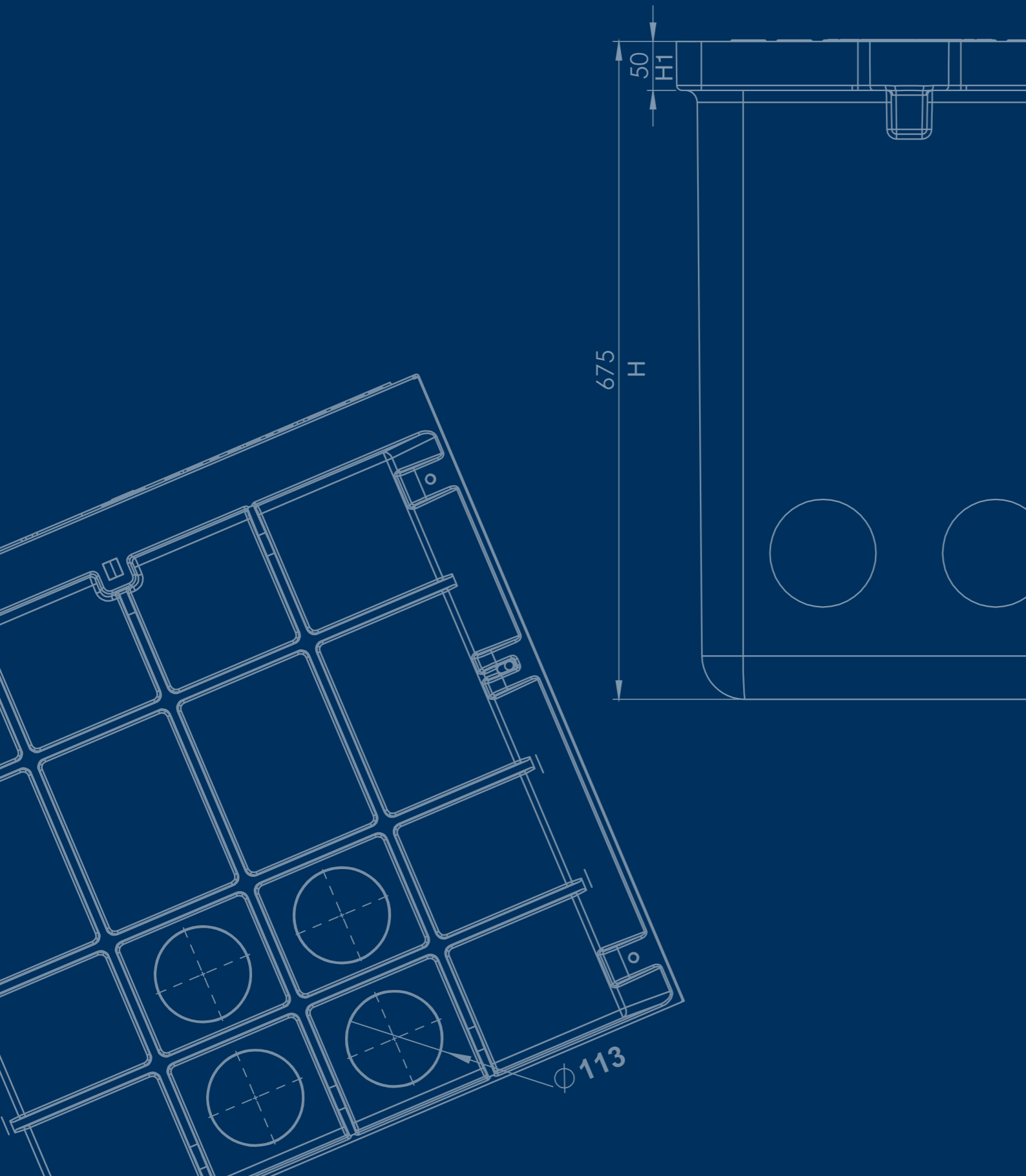

Композитные кабельные колодцы

ТИП 12, Н41 Композитные кабельные колодцы

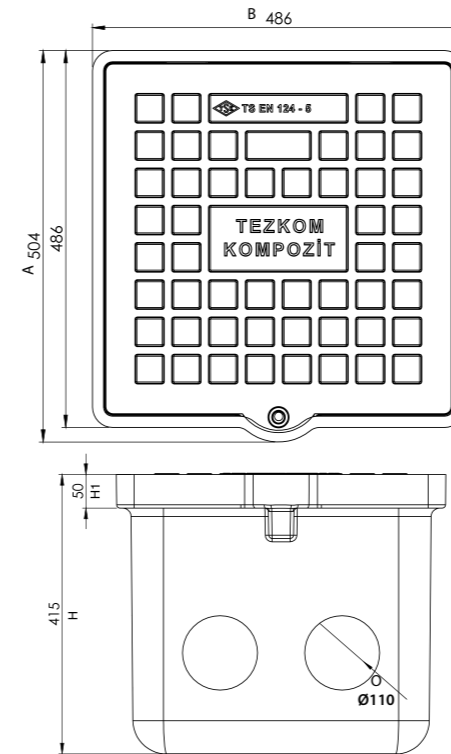

Класс	Вес (кг)	Размеры (мм)				
		A	B	H	H1	O
A15	25,5	504	486	415	50	110
B125	30					
C250	30					
D400	35					

ТИП 12, Н65 Композитные кабельные колодцы

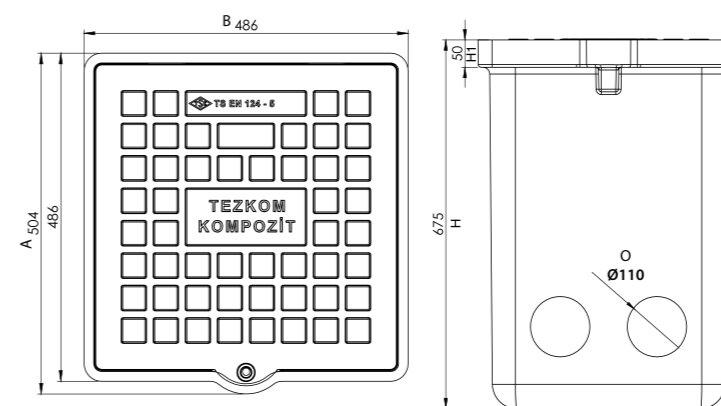

Класс	Вес (кг)	Размеры (мм)				
		A	B	H	H1	O
A15	35,5	504	486	675	50	110
B125	40					
C250	40					
D400	45					

Композитные кабельные колодцы

TIP 12, H75 Композитные кабельные колодцы

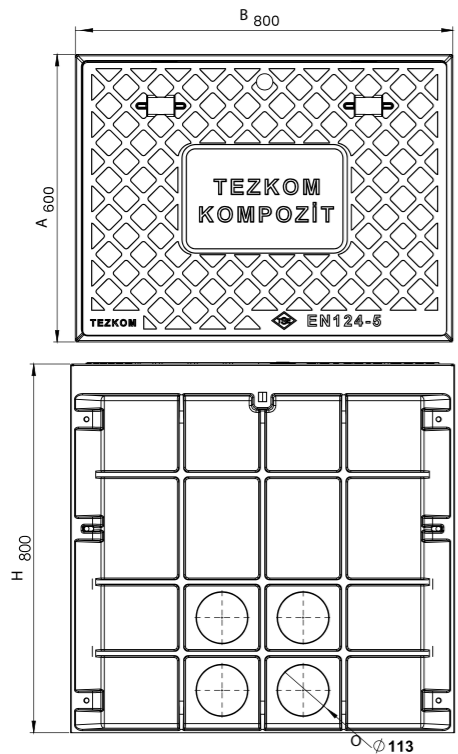

Класс	Вес (кг)	Размеры (мм)			
		A	B	H	O
A15	70	600	800	800	113
C250	87				
D400	101				

TIP 12, H41 Композитные кабельные колодцы

'38x38 решетка'

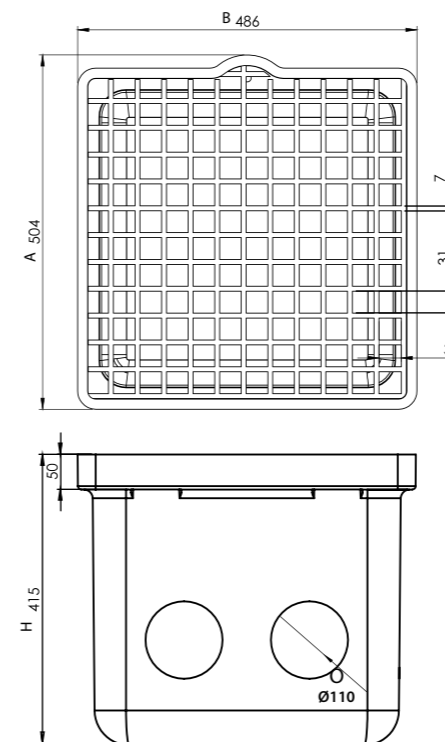

Класс	Вес (кг)	Размеры (мм)			
		A	B	H	O
B125	21	504	486	415	110

TIP 12, H41 Композитные кабельные колодцы

'19x19 решетка'

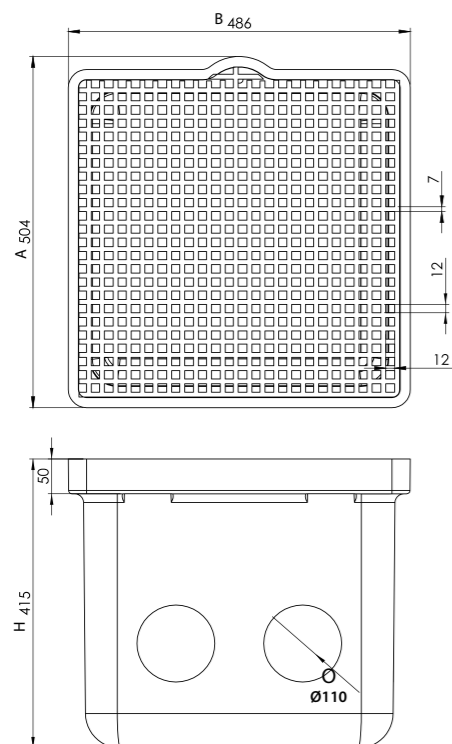

Класс	Вес (кг)	Размеры (мм)			
		A	B	H	O
B125	22	504	486	415	110



Дренажный канал

Дренажный канал

150 x 1000 x 110 Дренажный канал

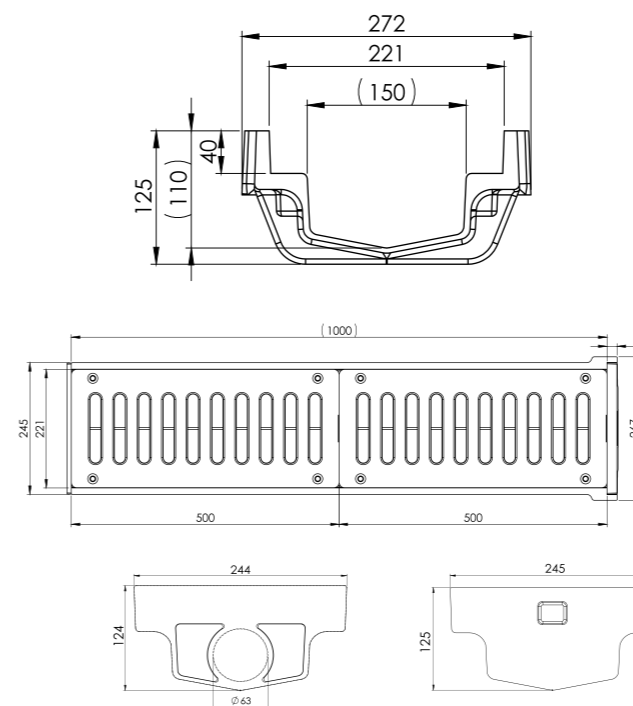

Класс	Вес (кг)
B125	20,4
D400	24,6

150 x 1000 x 200 Дренажный канал

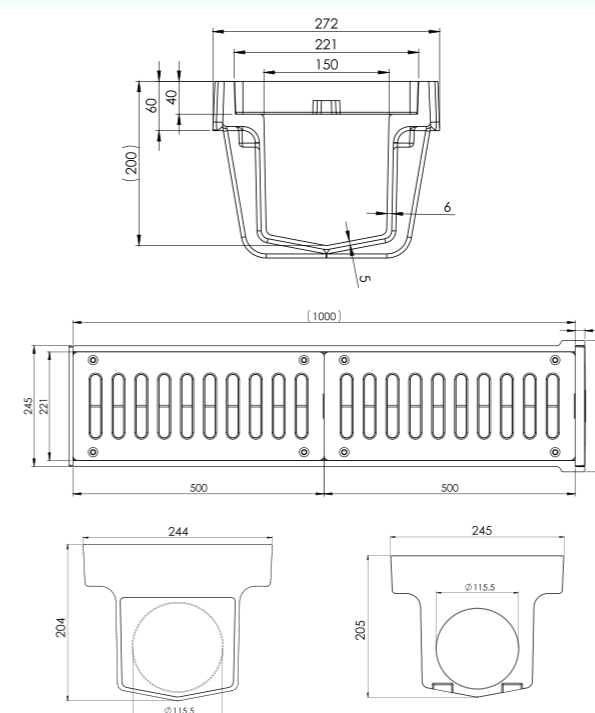

Класс	Вес (кг)
B125	24,1
D400	28,3

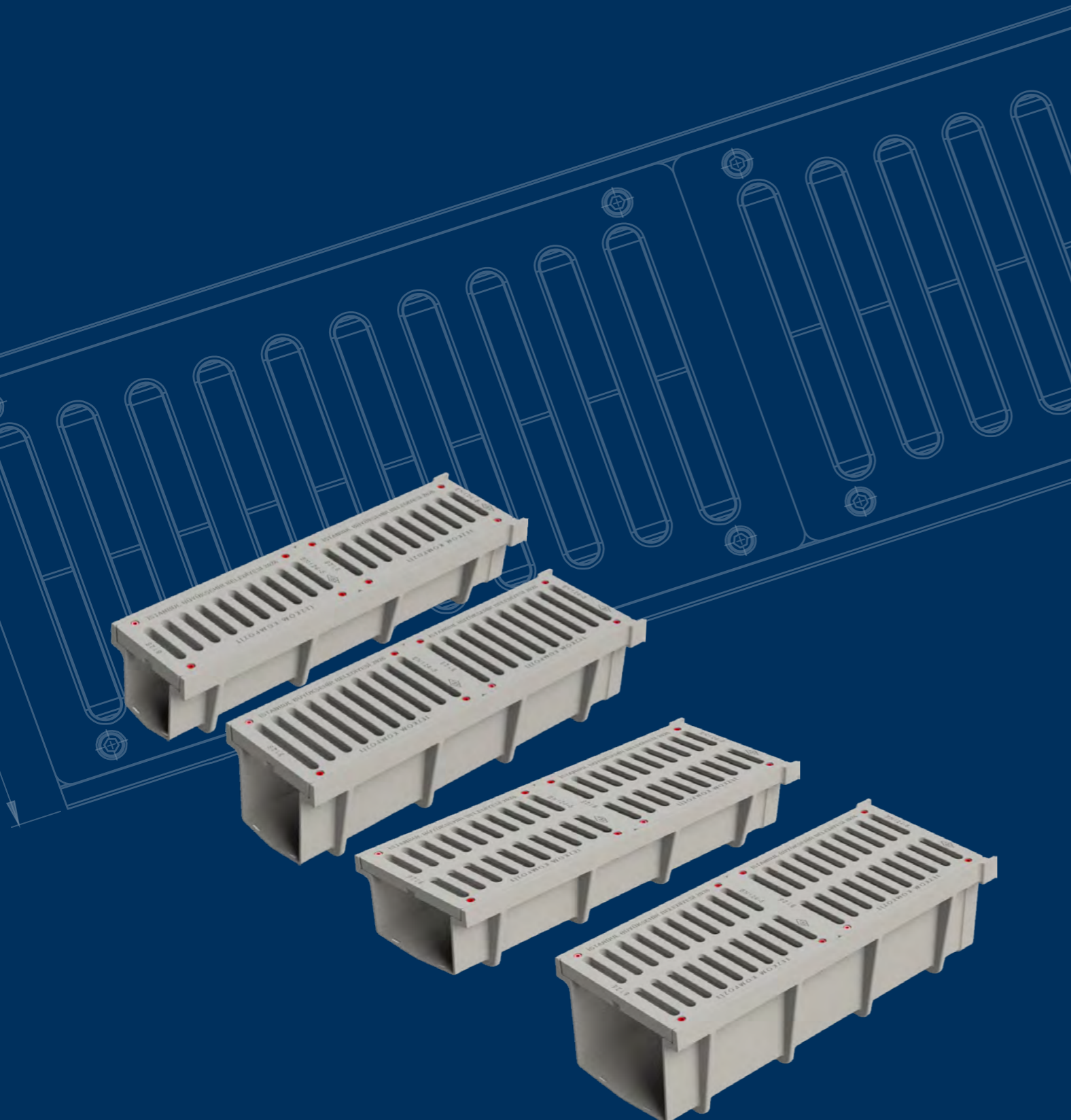

Дренажный канал

200 x 1000 x 110 Дренажный канал

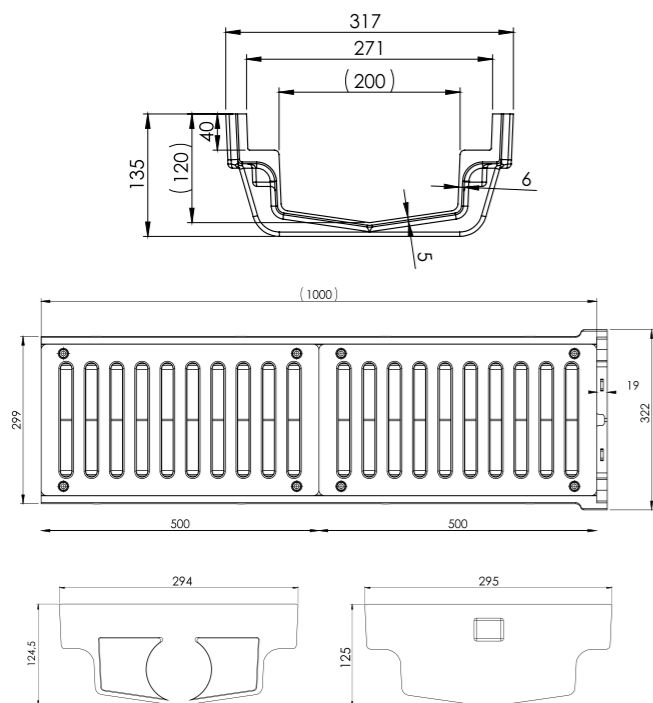

Класс	Вес (кг)
B125	22,7
D400	30,3

200 x 1000 x 200 Дренажный канал

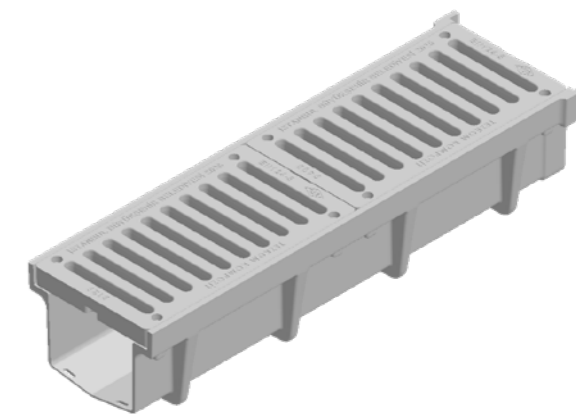
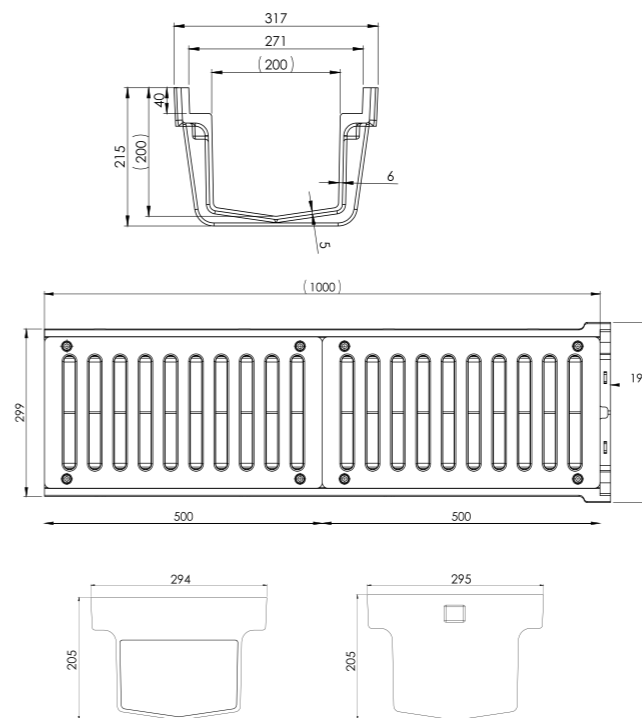

Класс	Вес (кг)
B125	26,7
D400	34,3

200 x 1000 x 150 Дренажный канал

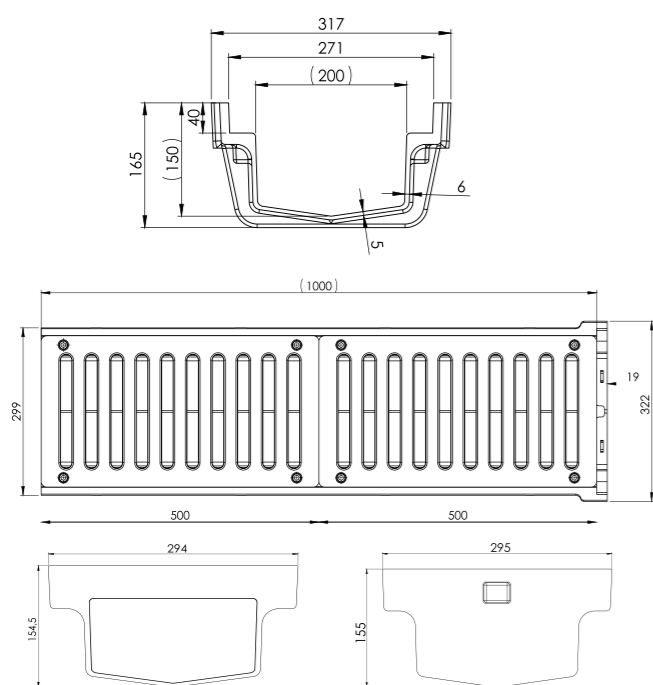

Класс	Вес (кг)
B125	24,1
D400	31,7

200 x 1000 x 250 Дренажный канал

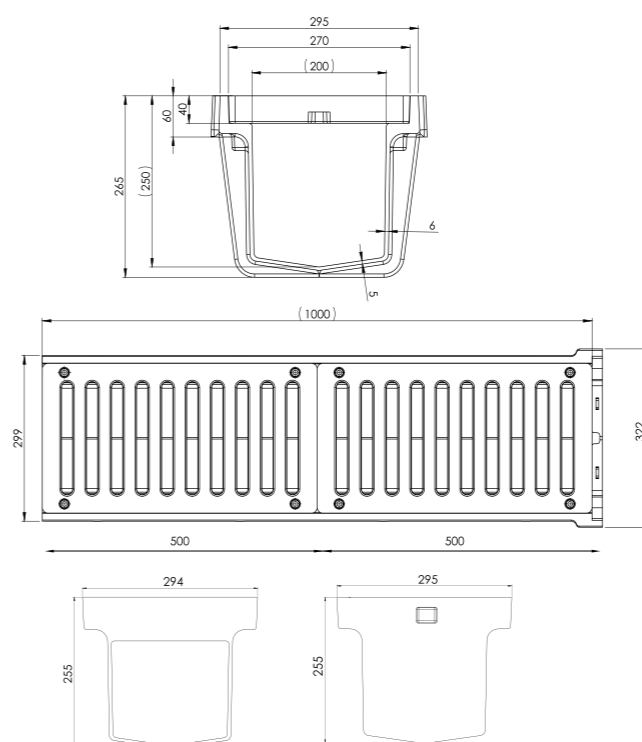

Класс	Вес (кг)
B125	29,1
D400	36,7

Дренажный канал

250 x 1000 x 200 Дренажный канал

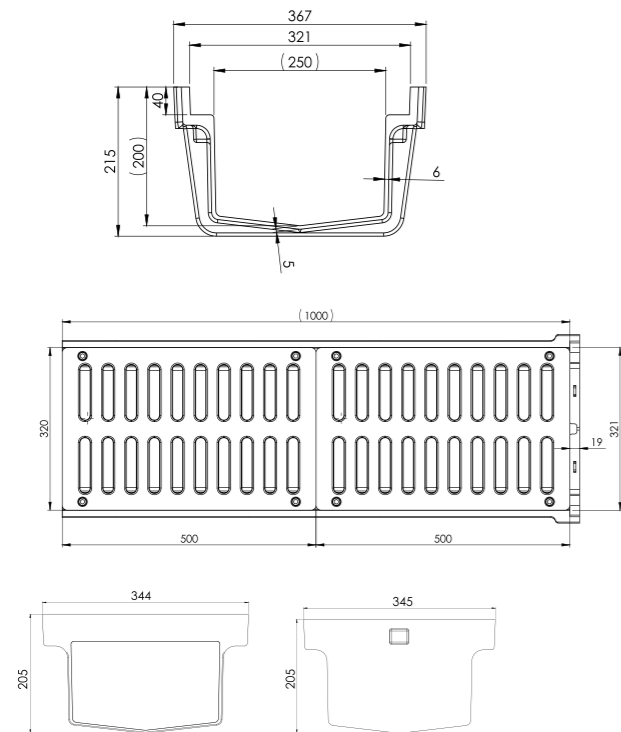

Класс	Вес (кг)
B125	30,6
D400	46,4

300 x 1000 x 200 Дренажный канал

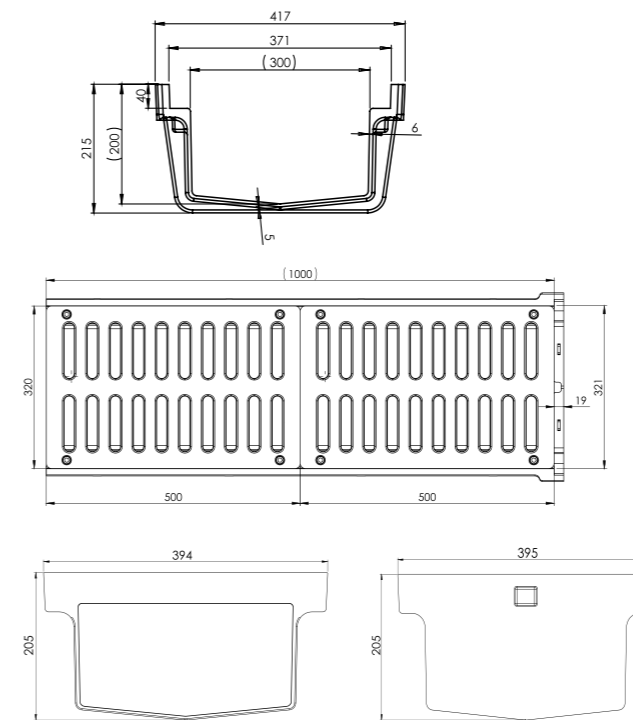

Класс	Вес (кг)
B125	33,2
D400	47,4

250 x 1000 x 250 Дренажный канал

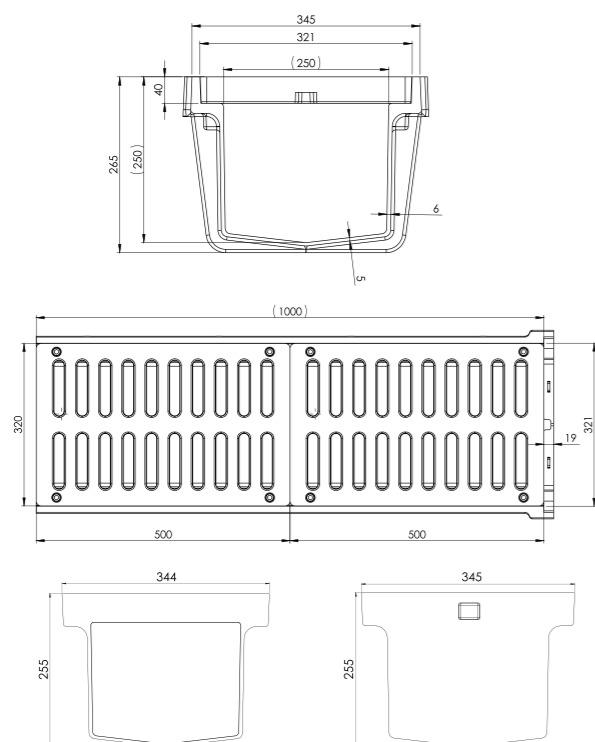

Класс	Вес (кг)
B125	33,3
D400	49,1

300 x 1000 x 300 Дренажный канал

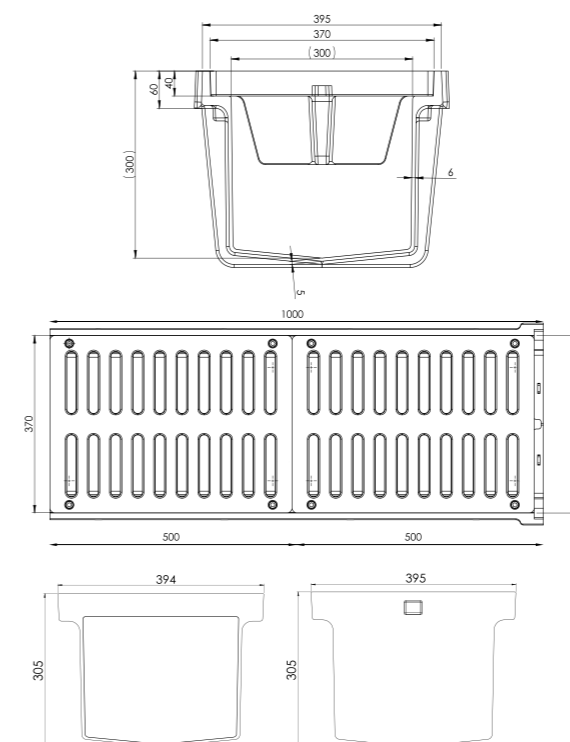

Класс	Вес (кг)
B125	38,3
D400	52,5

Дождеприемники и решетки

Дождеприемники и решетки

400 x 600 x 60 Дождеприемники и решетки

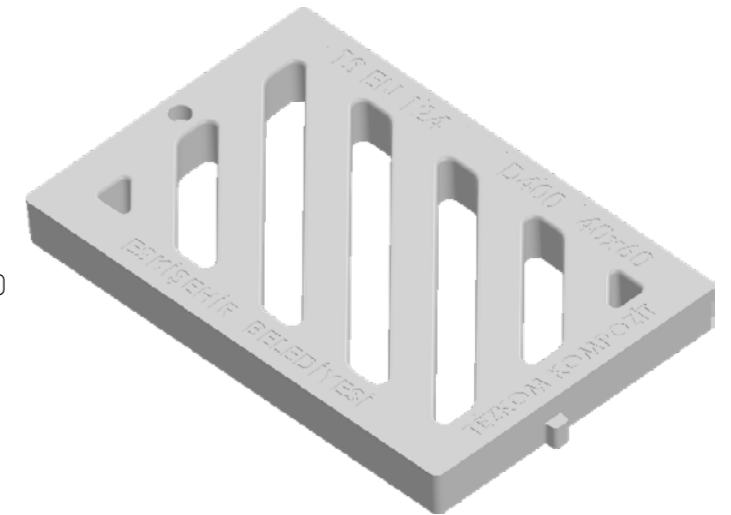
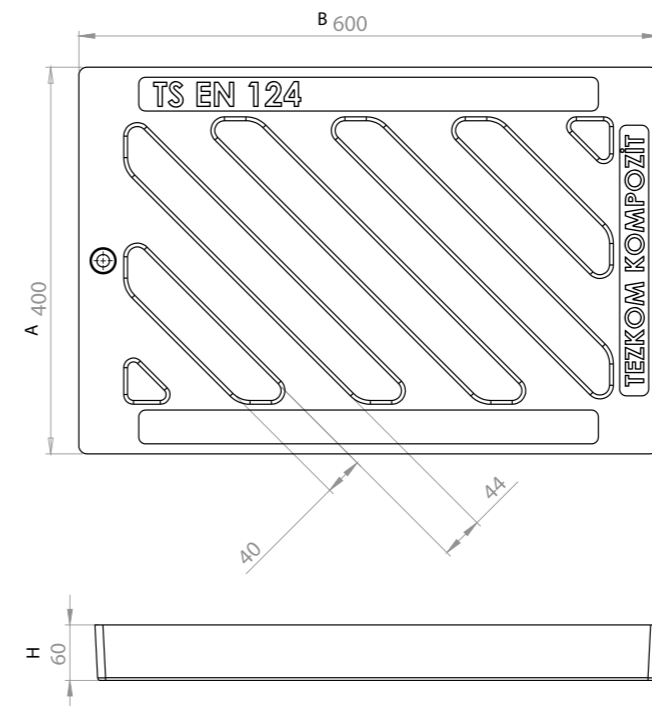

Класс	Вес (кг)	Размеры (мм)		
		A	B	H
D400	18,5	400	600	60

500 x 500 x 60 Дождеприемники и решетки

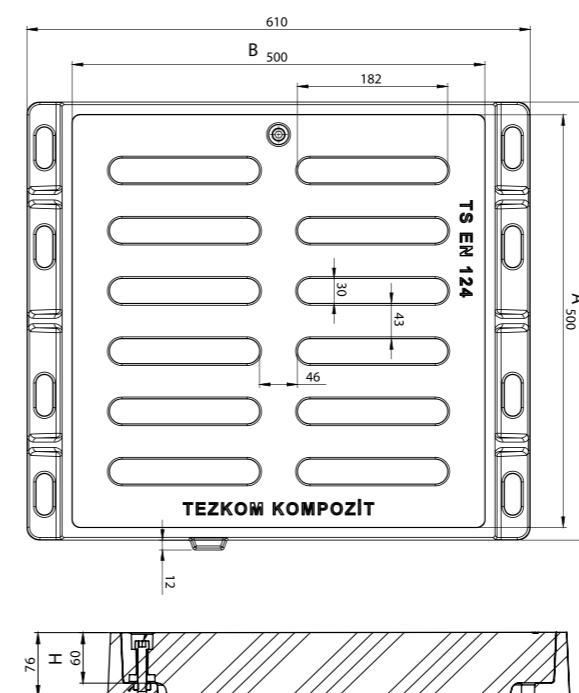

Класс	Вес (кг)	Размеры (мм)		
		A	B	H
D400	28	500	500	60

Дождеприемники и решетки

570 x 570 x 60 Дождеприемники и решетки

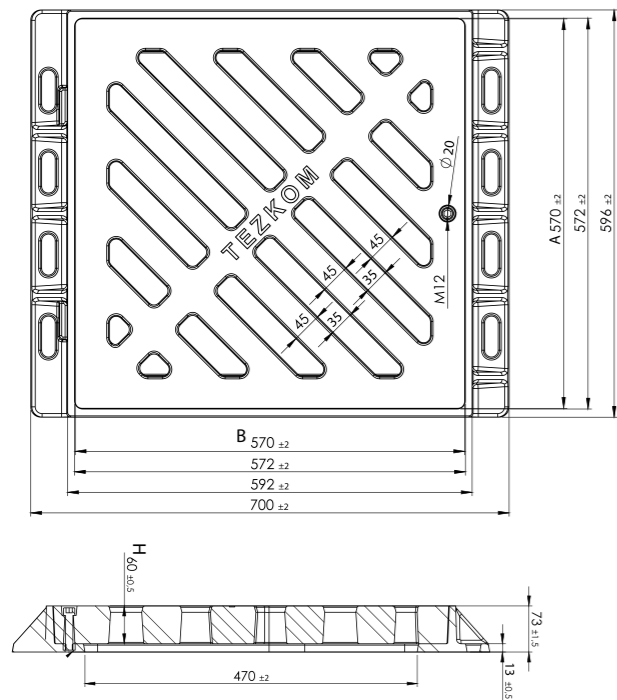

Класс	Вес (кг)	Размеры (мм)		
		A	B	H
D400	34	570	570	60

270 x 500 x 40 Дождеприемники и решетки

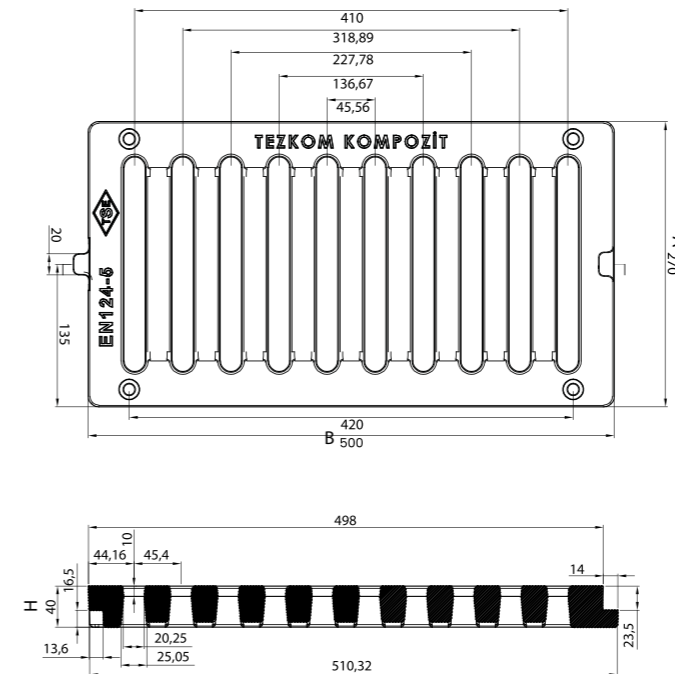

Класс	Вес (кг)	Размеры (мм)		
		A	B	C
B125	6,2	270	500	40
D400	10	270	500	40

220 x 500 x 40 Дождеприемники и решетки

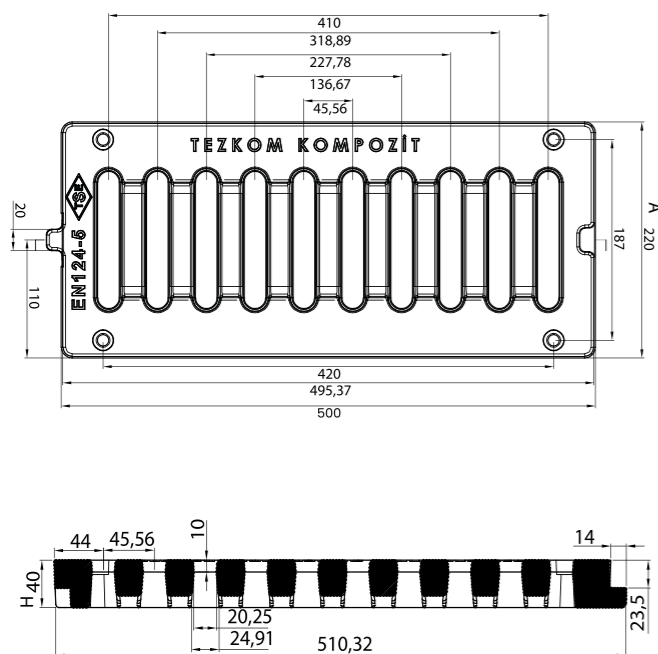

Класс	Вес (кг)	Размеры (мм)		
		A	B	H
B125	5,5	220	500	40
D400	7,6	220	500	40

320 x 500 x 40 Дождеприемники и решетки

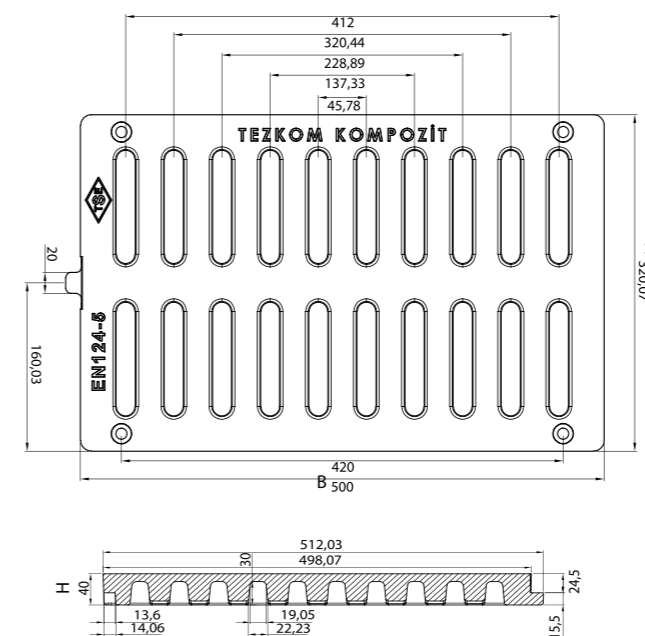

Класс	Вес (кг)	Размеры (мм)		
		A	B	C
B125	7,6	320	500	40
D400	15,5	320	500	40

Дождеприемники и решетки

370 x 500 x 40 Дождеприемники и решетки

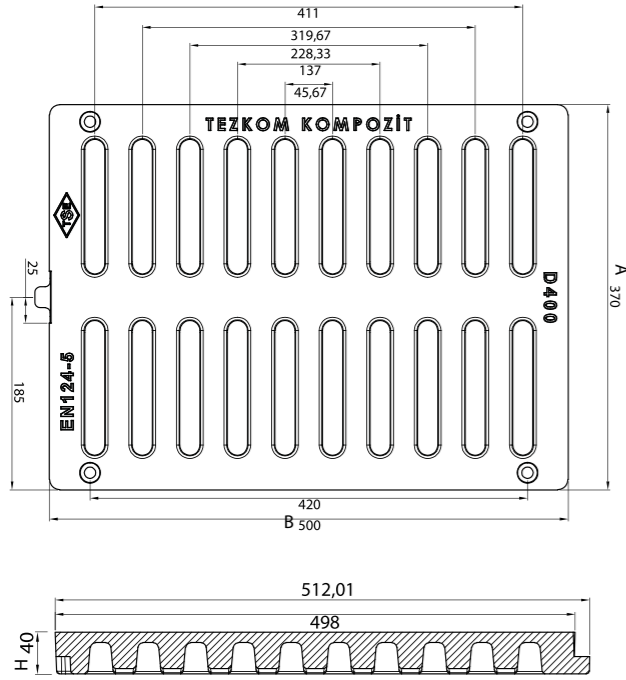

Класс	Вес (кг)	Размеры (мм)		
		A	B	C
B125	8,4	370	500	40
D400	15,5			



75.Yıl OSB Mahallesi
19.Cadde No:36
Odunpazarı Eskişehir
P: +90 222 236 06 40
F: +90 222 236 06 43

tezkom.com.tr